

# Stralers en Spots

Laagspanning railsysteem V300

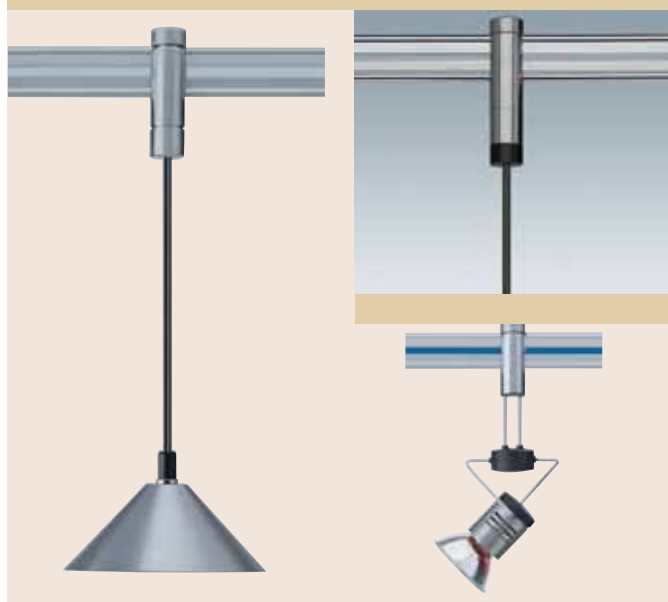
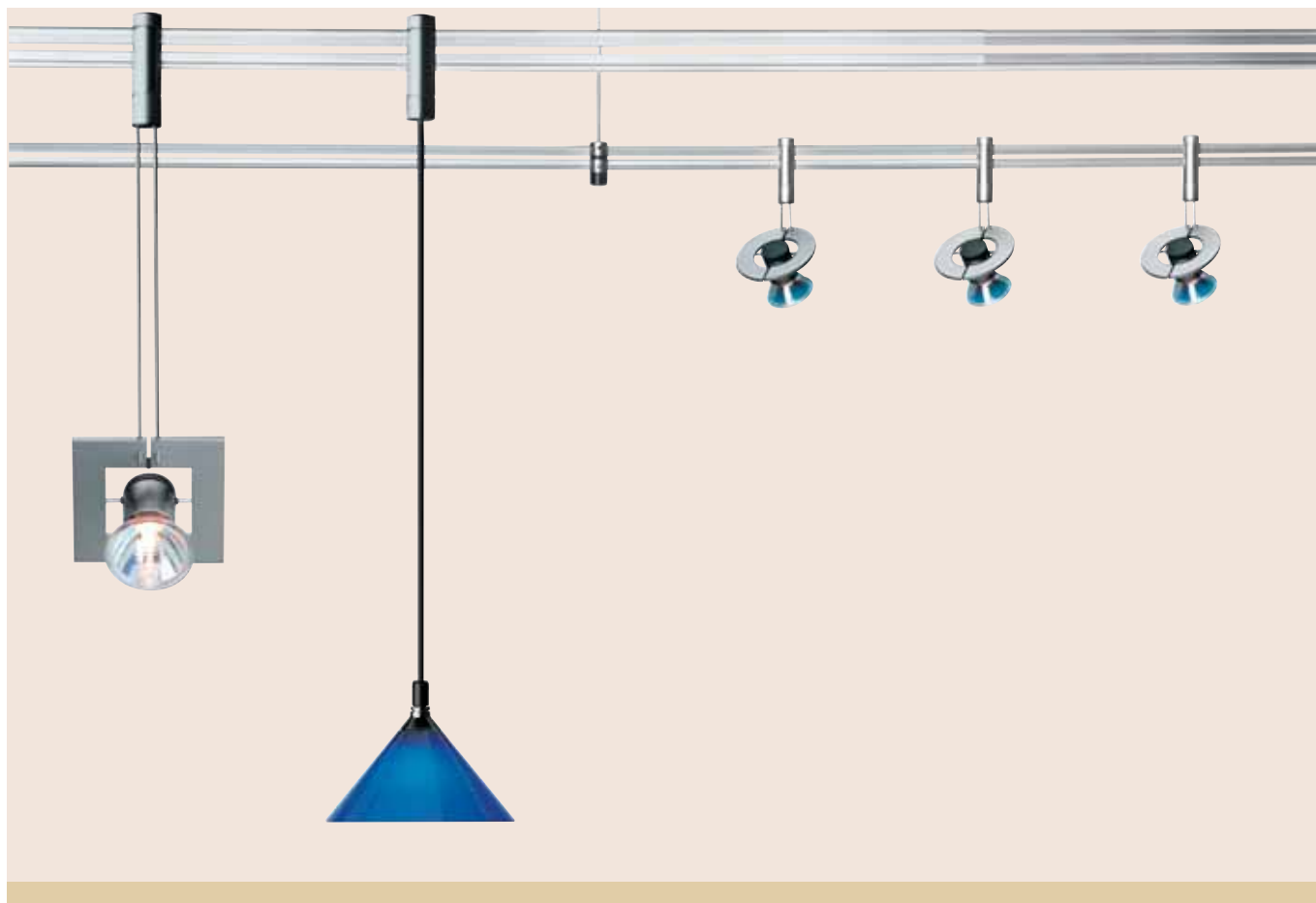

## Laagspanningsysteem V300 Lichtarchitectuur in Optima Forma

Het V300-Laagspanningsysteem laat zich uitstekend toepassen in de moderne architectuur maar, is vanwege de transparante vormgeving en de gebruikte natuurlijke materialen, ook heel goed inzetbaar in een klassieke omgeving.

Met een beperkt aantal componenten heeft het systeem een bijna onbeperkt toepassingsgebied voor decoratieve verlichting. Voor het componeren van een systeem zijn flexibele hoek- T- en kruisverbindingen beschikbaar.

Het V300-systeem kan worden geleverd in een verchromde, matverchromde of vergulde uitvoering. De isolatiestrip tussen de geleiders is naar keuze transparant, zwart of blauw.

Naast de verschillende, speciaal voor dit systeem ontworpen, armaturen kunnen ook verschillende standaard laagspanningsspots en pendelarmaturen worden toegepast (zie blz. 37 en 38 – bevestiging nr. 9).

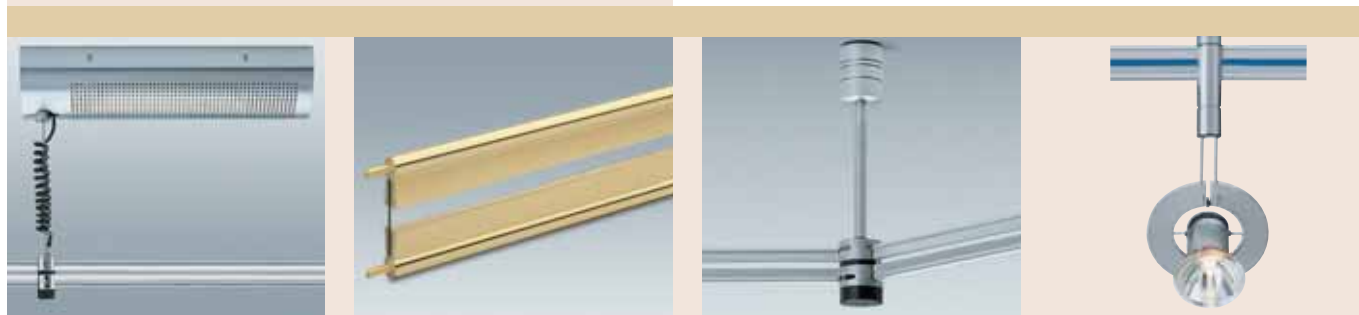

# Stralers en Spots

## Laagspanning railsysteem V300

### Model VS100

Huis en adapter uit aluminium, draai- en zwenkbaar. Totale lengte resp. 165 of 370 mm..Snoerloze verbinding van rail naar lamp. Fitting GU5.3 voor koudlichthalogeenlamp 12V max.50W of IRC-lamp 35W. Kleur: verchromd (C), mat verchromd (CM) of verguld (G) ●●●

Type	Bev.
VS100*	L = 165 mm
VS110*	L = 370 mm

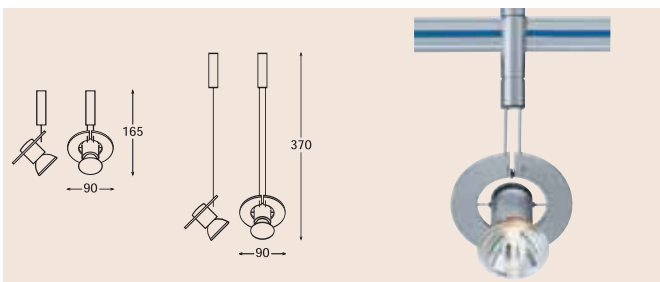

### Model VS101

Huis en adapter uit aluminium, draai- en zwenkbaar. Totale lengte resp. 165 of 370 mm..Snoerloze verbinding van rail naar lamp. Fitting GU5.3 voor koudlichthalogeenlamp 12V max.50W of IRC-lamp 35W. Kleur: verchromd (C), mat verchromd (CM) of verguld (G) ●●●

Type	Bev.
VS101*	L = 165 mm
VS111*	L = 370 mm

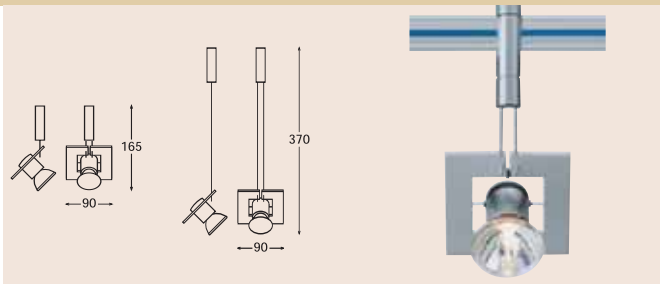

### Model VS102

Huis en adapter uit aluminium. Door decoratieve draadbeugel volledig instelbaar. Totale lengte resp. 150 of 354 mm..Snoerloze verbinding van rail naar lamp. Fitting GU5.3 voor koudlichthalogeenlamp 12V max.50W of IRC-lamp 35W. Kleur: verchromd (C), mat verchromd (CM) of verguld (G) ●●●

Type	Bev.
VS102*	L = 150 mm
VS112*	L = 354 mm

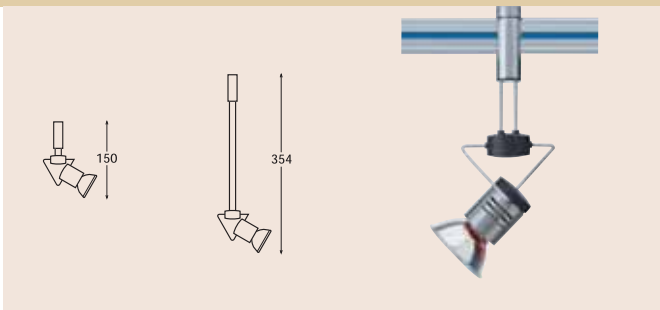

### V300-Rails

Aluminium railprofiel met decoratief kunststof isolatieprofiel. Standaard lengten 750 en 1000 mm. Eenvoudig in te korten. Gebogen rail is op aanvraag mogelijk.

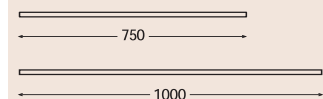

#### Uitvoering rail:

- Verchromd (.4)
- Mat verchromd (.8)
- Verguld (.6)

#### Kleur isolatieprofiel:

- Transparant (V1)
- Zwart (V2)
- Blauw (V3)

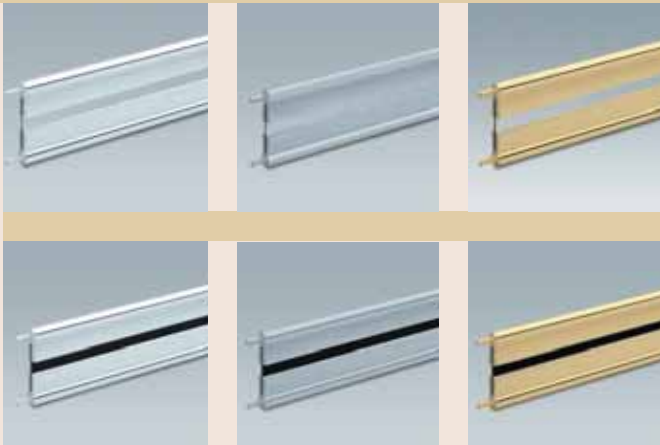
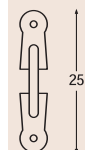

profiel	L (mm)	Chroom type	Matchroom type	Verguld type
Transparant	750	V1.075/4	V1.075/8	V1.075/6
	1000	V1.100.4	V1.100.8	V1.100.6
Zwart	750	V2.075/4	V2.075/8	V2.075/6
	1000	V2.100.4	V2.100.8	V2.100.6
Blauw	750	V3.075/4	V3.075/8	V3.075/6
	1000	V3.100.4	V3.100.8	V3.100.6

Railkoppeling, toe te passen bij ingekorte rail V16

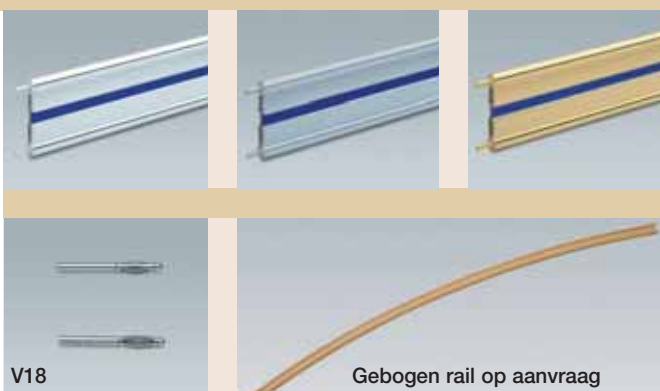

V18

Gebogen rail op aanvraag

# Stralers en Spots

## Laagspanning railsysteem V300

### Koppeling V10

Universele koppeling voor een vaste rechte, haakse, T- of kruisverbinding van de profielen.

Inclusief plafondbevestiging en inkortbare pendel van resp. 250 of 600 mm.

Kleur: verchroomd (C), mat verchroomd (CM) of verguld (G) ● ● ●

Type	Opm..
V10/250*	L = 250 mm
V10/600*	L = 600 mm

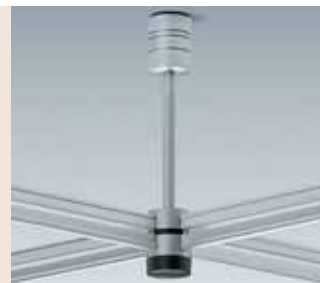
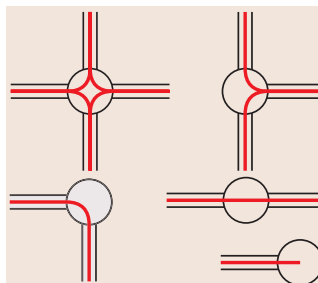

### ISO-Koppeling V12

Uitvoering als koppeling V10 waarbij echter één aansluiting is geïsoleerd zodat de stroomkring wordt onderbroken

Kleur: verchroomd (C), mat verchroomd (CM) of verguld (G) ● ● ●

Type	Opm.
V12/250*	L = 250 mm
V12/600*	L = 600 mm

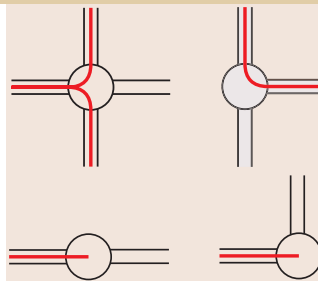

### Flexibele koppeling V11

Instelbare hoek van 60 - 300°

Inclusief plafondbevestiging en inkortbare pendel van resp. 250 of 600 mm.

Kleur: verchroomd (C), mat verchroomd (CM) of verguld (G) ● ● ●

Type	Opm.
V11/250*	L = 250 mm
V11/600*	L = 600 mm

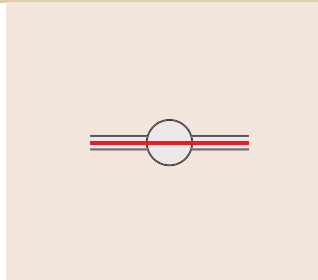

### Voedingset V18

Universele koppeling voor een vaste rechte, haakse, T- of kruisverbinding van de profielen. Voorzien van aansluitblok en spiraalsnoer en inclusief plafondkap en inkortbare pendel van 250 of 600 mm.

Zonder transformator.  
Kleur: verchroomd (C), mat verchroomd (CM) of verguld (G) ● ● ●

Type	Opm.
V18/250*	L = 250 mm
V18/600*	L = 600 mm

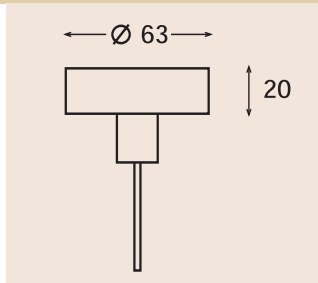

### Voeding V24 met trafo 300VA

Transformator 300VA/12V voorzien van stroomwachter in decoratieve behuizing. Inclusief inkortbare pendel van 250 of 600 mm., universele koppeling voor 1 - 4 profielen en spiraalsnoer.

Kleur: verchroomd (C), mat verchroomd (CM) of verguld (G) ● ● ●

Type	Opm.
V24/250*	L = 250 mm
V24/600*	L = 600 mm

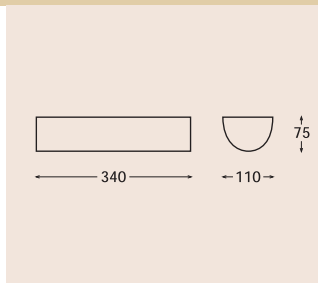

### Voeding V30/V31 met elektronische trafo 150/200VA

In decoratieve behuizing. Inclusief inkortbare pendel van 250 of 600 mm., universele koppeling voor 1 - 4 profielen en spiraalsnoer.

Kleur: verchroomd (C), mat verchroomd (CM) of verguld (G) ● ● ●

Type	Opm.
<b>150VA</b>	
V30/250*	L = 250 mm
V30/600*	L = 600 mm
<b>200VA</b>	
V31/250*	L = 250 mm
V31/600*	L = 600 mm

